



Küvet Tip DAMPER Semi Treyler

Teknik Özellikler

Genel

Yarı römork şasisi üzerine monteli küvet tipi, hidrolik piston ile ön kaldırmalı damper semi treyler.

Yardımcı Şasi ve Donanımı

- Yardımcı şasi enine ve boyuna taşıyıcılar yüksek mukavemetli S700MC çelik saclardan imal edilmiştir.
- 2" King-Pin, R55 regülasyonuna uygun.
- Kalkar boru tip arka tampon R58 regülasyonuna uygun.

Damper Gövdesi

- Aşınmaya dayanıklı brinell sertlik değeri BH450 çelik sacdan imal edilmiştir.
- Arka kapak, damper kaldırma hareketi ile otomatik olarak açılmaktadır.

Taşınabilir malzeme

Kum, çakıl, toprak vs. gibi ince taneli malzemeler.

Dingil ve Süspansiyon Sistemi

3x9 ton teknik kapasiteli kampana frenli dingiller. Havalı süspansiyon sistemi. Otomatik körük boşaltma. Tam otomatik kalkar ön dingil.

Fren Sistemi

- R13 regülasyonuna uygun fren sistemi, ABS fonksiyonu ve RSS.
- Damper açıkken 10km/h hızı aşmayan, otomatik olarak kasayı indiren fren sistemi.
- Asfalt finişere uygun.

Lastik ve Jantlar

6+1 adet 385/65 R22,5 Lastikler. 22,5x11,75 Ofset 120 mm çelik jantlar

Dengeleme Ayağı

24 ton kapasiteli, tek taraftan kumandalı ve çift hızlı.

Elektrik Sistemi

R48 regülasyonuna uygun, 1x15pollü ve /veya 2x7 pinli soket, 24V aydınlatma sistemi, LED ve reflektör özellikli yan pozisyon lambaları

Yüzey Koruma

Tüm sac parçalar kumlama işleminden sonra astarlanır ve boyanır.

Hidrolik Sistem - Dengeleme - Kaldırma

Damperin kaldırılması P.T.O. tahrikli pompa ve tek etkili teleskopik silindir (180 bar) ile gerçekleştirilmektedir. Sistem kabin içinden pnömatik kumanda ile kontrol edilir.

İşaretleme ve Levhalar

- Arka reflektör R70 regülasyonuna uygun, 2 adet.
- Reflektif şerit uygulaması.



Standart Aksesuarlar

2" King Pin, R55 regülasyonuna uygun
Kalkar boru tip arka tampon R58 regülasyonuna uygun
Stepne taşıyıcı ve 1 adet stepne
Teker takozu ve tutucusu, 2 adet
Alüminyum merdiven, 1 adet
Yarım çamurluk 6 adet. 109/2011 EEC regülasyonuna uygun.
Alüminyum katlanır yanal koruma, R73 regülasyonuna uygun
Yangın tüpü dolabı, 1 adet
Otomatik körük boşaltma
Sesli devrilme ikazı
Damper açıkken 10km/h hıza ulaştığında, otomatik olarak kasayı indiren fren sistemi
Eğimli arazide sürücüyü uyarar sistem (Tilt angle)
Asfalt serme finisher için güvenli frenleme yaptırır sistem
R70 Regülasyonuna uygun 2 adet reflektör ve reflektif şerit uygulaması
Evrak çantası ve teknik dokümanlar, 1 adet

Opsiyonel Özellikler

Fren sistemi özellik TIM/SmartBoard
1 adet bijon anahtarı ve kolu
1 adet yangın tüpü

Teknik Açıklama

Üretici firma, önceden haber vermeksizin modeli, teknik özellikleri ve aksesuarları değiştirme hakkını saklı tutar.

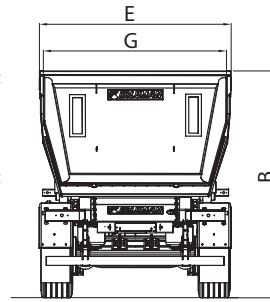
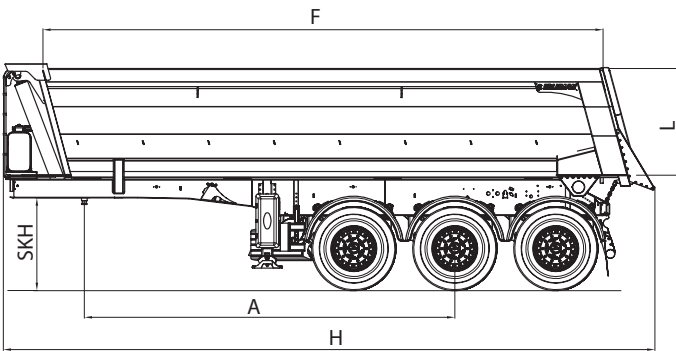

Toplam genişlik	E	2.550 mm
İç genişlik	G	2.350 mm
Damper iç yüksekliği	L	1.400 mm
Toplam yükseklik	B	2.950 mm
Damper iç uzunluğu	F	7.260 mm
Toplam uzunluk	H	8.450 mm
Damper kasa hacmi	V	22 m ³
Dingil mesafesi	A	4.800 mm
Beşinci teker yüksekliği (boş ve düzde iken)	SKH	1.200 mm
King pin yükü (2" King Pin, SAE çelik std.)	-	12.000 kg
Kalınlık (taban)	Tfl	5 mm
Kalınlık (ön duvar)	Tfr	5 mm
Kalınlık (yan duvar)	Ts	4 mm
Kalınlık (arka)	Tr	5 mm
Hidrolik yağ tankı kapasitesi	-	114 litre

Koluman Otomotiv End. A.Ş.
Fabrika;
Şahin Mah., Sait Polat Bulvarı,
No: 386/C, Tarsus
MERSİN - TÜRKİYE
T. +9(0) 324 651 0020
F. +9(0) 324 651 4602

Ankara Şube;
Ehlibeyt Mahallesi,
Mevlana Bulvarı,
No. 199/A, Çankaya
ANKARA - TÜRKİYE
T. +9(0) 312 583 7300
F. +9(0) 312 473 7041 / 42

Ankara Şube;
Karacaöğlan Mahallesi,
Ankara Caddesi,
No. 207-209, Gölbaşı
ANKARA - TÜRKİYE
T. +9(0) 312 497 5500
F. +9(0) 312 497 5541

İstanbul Şube;
Yakacık Caddesi,
Ortadağ Mevki, No.33
Sancaktepe - Kartal
İSTANBUL - TÜRKİYE
T. +9(0) 216 311 8050
F. +9(0) 216 311 8229

Gaziantep Şube;
Otoyol Org. San. Çıkışı,
Gaziantep Cad. No.117
Aktoprak - Şehitkamil
GAZİANTEP - TÜRKİYE
T. +9(0) 342 437 8500
F. +9(0) 342 437 8400

Mersin Şube;
Yenice Otoyol Çıkışı,
Yenice - Tarsus
MERSİN - TÜRKİYE
T. +9(0) 324 651 4242
F. +9(0) 324 651 4245